

ZANCA DA RINGHIERA A "L" LEGGERA

COD. 115.0001

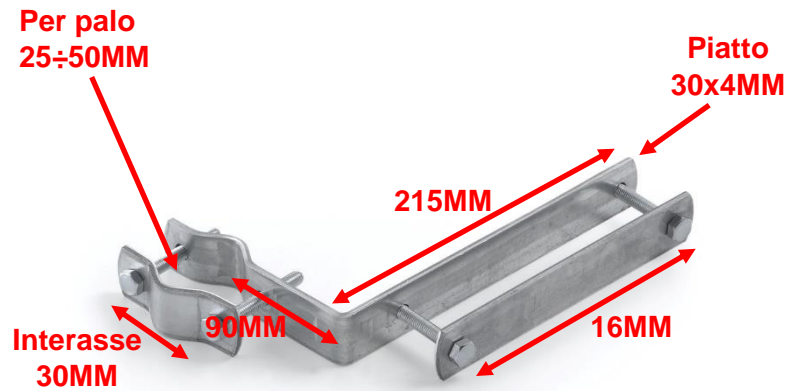

Descrizione:	Zanca in acciaio zincata elettroliticamente, per il fissaggio di un palo d. 30/55 mm su ringhiera metallica
Materiali:	Fe360 / S 355-J2
Viterie:	T.P., T.E. M8x70MM zincatura elettrolitica.
Zincatura:	Zincatura a caldo a norma UNI ISO 1461